

신일 전기 보온포트 사용설명서

SHINIL HOT WATER DISPENSER
User Manual

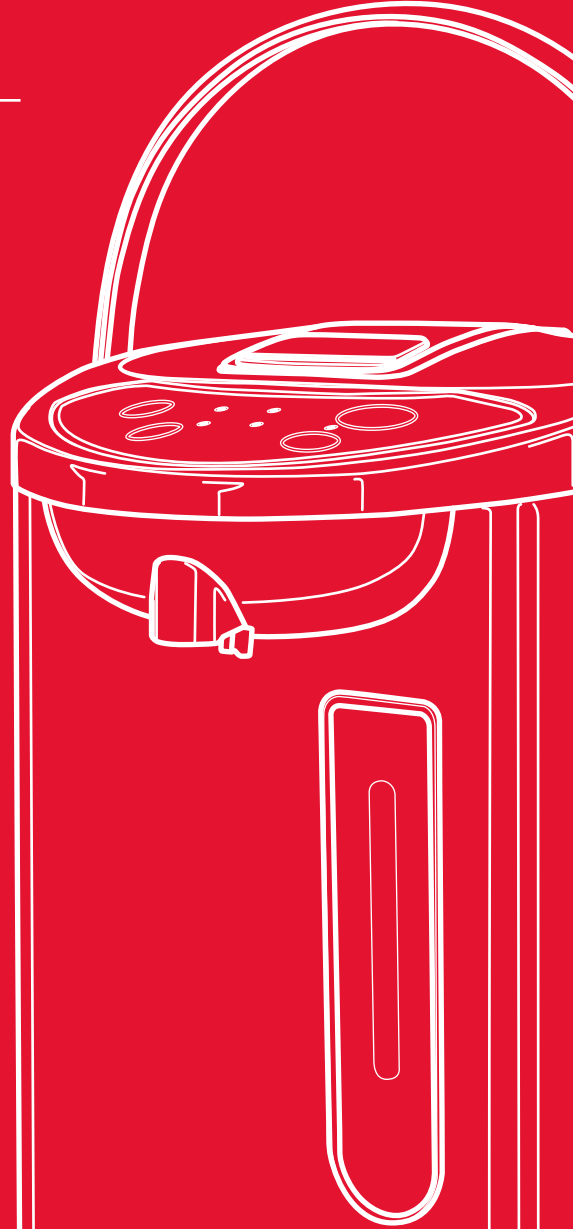











안전상의 주의

다음의 지시 사항은 제품을 안전하고 바르게 사용하여 예상치 못한 사고나 위험을 미리 예방하기 위한 것이므로 반드시 지켜 주십시오.

















위 기호는 위험을 끼칠 우려가 있는 사항과 조작에 대하여 주의를 환기시키기 위한 기호입니다. 위험 발생을 피하기 위하여 아래의 지시 사항을 주의 깊게 읽고 따라 주십시오. 신체감각, 정신 능력이 결여되거나 경험과 지식이 부족하여 감독이나 지시없이 안전하게 기기를 사용할 수 없는 사람(어린이 포함)의 사용은 권장하지 않습니다.

본 제품은 220V 전용, 국내(대한민국)용입니다. 사용 전 반드시 사용 설명서를 숙지해 주시고 각각의 성능을 충분히 이해한 후 사용해 주시기 바랍니다. 사람이 언제나 볼 수 있는 곳에 필히 보관해 주십시오. 이 사용 설명서에는 제품 보증서가 포함되어 있으므로 버리지 말고 보관해 주십시오. 사용 중 이상이 없어도 안전을 위해 1~2년에 1회 정도 정기 점검을 받으면 더욱 안전하게 오래 사용할 수 있습니다. **사용 방법과 주의사항을 따르지 않아 발생한 피해에 대해서 책임을 지지 않습니다.**

-  본사가 지정하는 서비스센터 직원 외에는 임의로 제품을 분해하거나 수리 및 개조를 하지 마십시오.
※ 이상작동으로 인한 화재, 감전, 상해의 위험이 있습니다.
-  어린이나 노약자가 제품 가까이 접근하지 않도록 주의하고, 작동 중 기기 내부에 손가락이나 젓가락 등의 이물질을 넣지 마십시오.
-  침수로 물기가 있는 상태에서 절대 사용하지 마십시오. 본체에 물을 직접 뿌리거나 물기가 묻은 수건 등을 기기 위에 올려놓지 마십시오. 물기가 있는 손으로 전원플러그를 뽑거나 꽂지 마십시오. 감전의 위험이 있습니다.
-  기기 위에 물건을 올려놓지 마십시오. 또한 제품의 스위치를 자동 작동할 수 있는 타이머나 프로그램, 기타의 장치로 임의 조작하여 사용하지 마십시오.
-  플러그와 코드선을 점검하여 주십시오. 전원 코드가 파손된 경우에는 신일 A/S센터에 의뢰하여 코드를 교환하십시오. 또, 전원 코드를 무리하게 구부리거나 조이는 등의 충격을 주지 마십시오.
-  **다음의 장소에서는 사용하지 마십시오.**
 - ※ 가스렌지나 열원이 가까운 곳 (제품의 변색, 변형 및 화재의 위험이 있습니다.) 가연물질과 안전거리를 유지하십시오.
 - ※ 출입구나 사람의 왕래가 많은 곳 (코드선에 걸려 넘어져 부상의 위험이 있습니다.)
 - ※ 비가 떨어지는 곳이나 목욕탕, 샤워실, 수영장 등 습기가 높은 장소 (감전, 화재의 위험이 있습니다.)
 - ※ 인화성 물질이나 가스가 있는 곳 (폭발, 화재의 위험이 있습니다.)
 - ※ 수평이 맞지 않는 곳 (소음이 발생할 수 있으며, 기기가 넘어지며 안전사고가 일어날 수 있습니다.)
 - ※ 옥외 (옥내용 제품입니다.) / 40°C 이상의 장소
 - ※ 커튼, 의류 등 쉽게 흡입되는 물건 가까이에서 사용하지 마십시오.
 - ※ 직사광선이 비치는 곳 (제품의 변형, 변색의 원인이 됩니다.)
-  코드선을 임의로 가공, 연장하여 사용하지 마십시오. 코드나 전원 플러그에 이상이 생기면 테이프를 감거나 방치하지 마시고 A/S센터에 문의해 주십시오.
-  코드선을 잡아 당기거나, 코드선을 손잡이로 사용하거나 코드선을 끼워 문을 닫지 마십시오. 또 날카로운 모서리에 코드선이 당겨지지 않도록 하십시오.
-  휘발유 같이 인화성, 가연성 액체나 물질이 있는 주변에서 사용하지 마십시오.
-  어린이나 신체적으로 부자유한 사람, 술에 취한 사람, 의사표현이 불가능한 사람이 기기를 작동하거나 만지지 않도록 주의하십시오.
-  플러그는 반드시 전용콘센트에 꽂으십시오. (220V 전용)
 한 개의 콘센트에 여러 개의 전원 플러그를 동시에 꽂아 사용하지 마십시오.

안전상의 주의

사용자가 주의사항을 지키지 않아 발생한 상황에 대해서 책임지지 않습니다.

-  기기가 작동 중일 때에는 더욱 주의를 해주시기 바랍니다. 전원 플러그가 콘센트에 연결한 채로 장시간 방치하지 마시고, 어린이나 노약자가 사용하지 않도록 관리하여 주십시오.
-  바닥이 평탄하고 수평인 곳에서 사용하십시오. 기울어진 곳이나 평탄하지 않은 곳에서 사용 시 기기가 넘어져 안전 사고가 발생할 수 있습니다.
-  제품을 청소하거나 장시간 사용하지 않을 경우 전원 플러그를 뽑아 주십시오. 다시 사용할 때는 인입구를 반드시 건조 후 사용하여 주십시오. 감전, 화재의 원인이 됩니다.
-  사용 중 또는 사용 직후에는 본체가 뜨거우므로 손을 대지 마십시오. 화상을 입을 우려가 있습니다.
-  제품에서 이상한 소리나 타는 냄새, 연기가 나면 즉시 전원 플러그를 뽑은 후 서비스 센터로 연락하십시오. 화재의 위험이 있습니다.
-  싱크대, 목욕탕 등 제품에 물이 들어갈 수 있는 곳이나 화학성 물질이 있는 곳에서는 사용하지 마십시오. 누전 및 감전의 위험이 있습니다.
-  제품을 싱크대에 넣고 닦지 마십시오. 또한 내통 이외에는 물이 들어가지 않도록 하십시오. 누전 및 감전의 위험이 있습니다.
-  증기구나 제품 내부에 금속막대기 등 이물질을 넣지 마십시오. (특히, 어린이 주의) 감전, 누전, 화재의 원인이 됩니다.
-  물이 끓고 있는 중에는 뚜껑열림 버튼을 누르지 마시고, 뚜껑을 절대 열지 마십시오.
-  내통에 물을 넣을 때는 최대 수위를 지켜주시고, 물 투입 시 제품의 표면에 물이 흘러 내리거나 넘치지 않게 주전자 등을 사용하십시오. 끓임 중에 물이 넘치거나 고장의 원인이 됩니다.
-  물 이외의 것 특히, 우유, 커피, 라면, 얼음, 녹차, 보리차 등을 절대 내통에 넣어 사용하지 마시고, 물 끓임 이외 다른 용도로 사용하지 마십시오. 변색, 냄새 및 고장의 원인이 됩니다.
-  항상 물은 최소 눈금 이상으로 채워 주시고 내통에 물이 없는 상태에서 사용하지 마십시오. 과열에 의한 고장의 원인이 될 수 있습니다.
-  증기 배출구를 행주나 장식용 덮개, 기타 물건을 올린채 사용하지 마십시오. 본체의 변형, 변색 및 고장의 원인이 됩니다.
-  전원코드는 제품과 함께 지급된 것 이외는 절대 사용하지 마십시오. 감전, 누전, 화재의 원인이 됩니다.
-  안전사용기간을 초과하여 사용하면 제품노후로 인하여 화재 및 부상 등을 초래할 수 있습니다. 반드시 안전사용기간내에 안전점검을 받도록 하십시오.

제품 사양

품 명	전기물끓이기 (SEP-350NK, SEP-SJ302J)	전기물끓이기 (SEP-515NK)
사 이 즈	215 x 285 x 322 mm	215 x 285 x 380 mm
용 량	3.5L	5.0L
중 량	2.4 kg	2.6 kg

각 부의 명칭

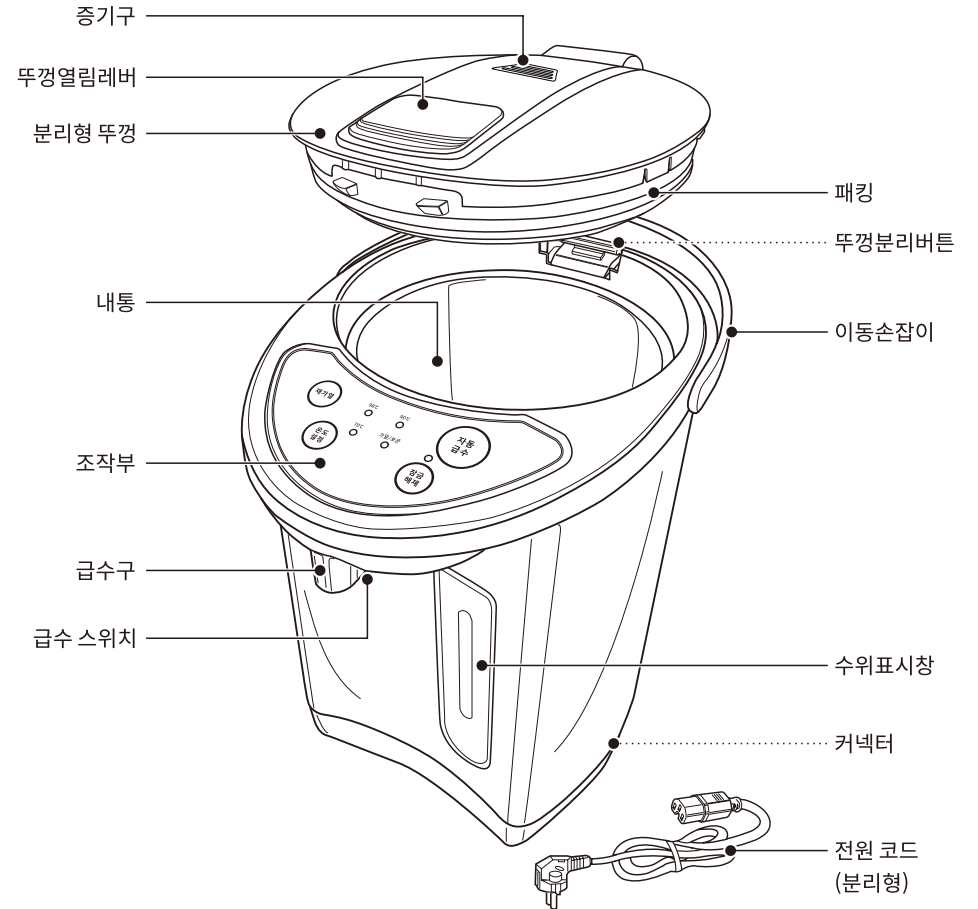

조작부 기능설명

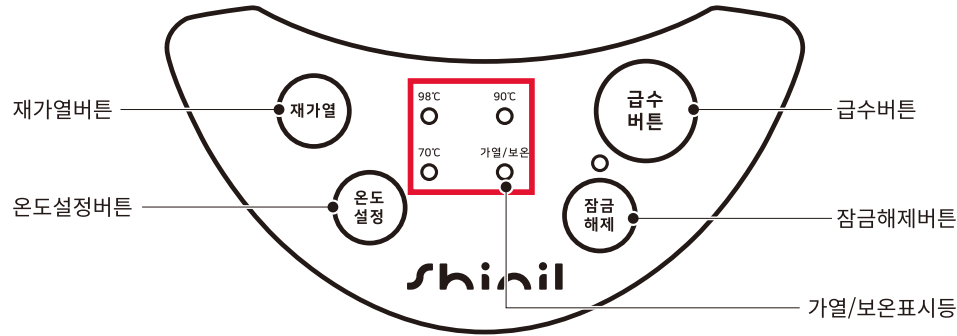

1. 재가열 버튼

물을 다시 끓이고 싶을 경우 눌러 주십시오.

2. 온도 설정 버튼

- ① 버튼을 눌러 보온온도를 설정할 수 있습니다. 버튼을 누를 때마다 단계를 변경할 수 있습니다. (90°C→70°C→98°C)
- ② 본 제품은 100°C로 물을 가열한 후 선택한 보온온도에 도달하면 자동으로 보온으로 전환합니다.
- ③ 설정된 보온온도보다 높은 온도로 변경할 경우 자동으로 100°C까지 가열됩니다.

3. 동작 표시등

- ① 온도 설정 버튼을 눌러 설정된 온도 표시등은 제품이 가열 중이거나 가열 후 설정 온도에 도달하기 전까지 깜빡입니다. 설정 온도에 도달하면 깜빡임을 멈추고 켜져 있습니다.
- ② 가열 시 가열/보온 표시등에 빨간색 표시등이 켜지고 보온 시 녹색 표시등이 켜집니다.

4. 잠금해제버튼

급수하기 전 잠금 해제 버튼을 눌러주십시오. 잠금 해제 표시등이 켜지며 급수 구의 잠금 상태를 해제합니다. 잠금 해제 상태는 15초간 유지되며 이후 자동으로 잠금 상태로 전환합니다.

5. 급수 버튼

잠금 해제 후 표시등이 켜지면 급수 버튼을 눌러 물을 배출할 수 있습니다. 급수는 버튼을 누르고 있는 동안에만 작동합니다.

가열 / 보온 작동 사용방법

※ 최초 사용할 경우 제품에 물을 'FULL' 까지 채운 후 가열하여 주십시오. 이후 사용한 물은 급수 버튼을 눌러 모두 배출하여 주십시오.



1. 뚜껑 열림 레버를 위로 당겨 뚜껑을 열고 'FULL' 눈금 이하로 물을 넣어 주십시오.

※ 물을 보충할 때에는 주전자 등을 이용하여 기능 조작부 및 전원 접속구 등에 물이 닿지 않도록 물을 넣어 주십시오.

※ 최대 수위 'FULL' 눈금 이상으로 물을 넣을 경우, 끓인 물이 넘쳐 화상 및 감전의 위험이 있습니다.



2. 뚜껑을 찰칵 소리가 나도록 정확하게 닫아 주십시오.

※ 뚜껑이 올바르게 닫혀있지 않을 경우 뜨거운 수증기가 배출되어 안전사고의 우려가 있으며 물의 온도를 정확하게 측정할 수 없어 제품이 과열될 수 있습니다.

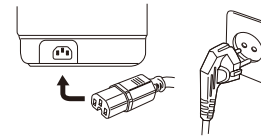

3. 물기가 없는 손으로 전원코드를 본체와 연결한 후 교류 220V 전용 콘센트에 연결하여 주십시오. 제품은 자동으로 가열을 시작합니다.
※ 안전한 사용을 위해 물을 먼저 채운 후 뚜껑을 닫고 전원코드를 연결하여 주십시오.

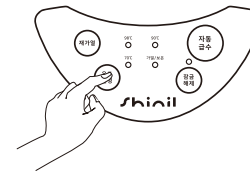

4. 제품은 기본 설정된 90°C로 작동됩니다. 작동 중 온도 설정 버튼을 눌러 보온온도를 3단계로 조절할 수 있습니다. (70°C, 90°C, 98°C)
모든 보온온도에서 100°C까지 먼저 가열된 후 보온으로 자동 전환 됩니다.
※ 가열 중 또는 가열 후 설정 보온온도로 자연 냉각될 때까지 표시등이 깜빡입니다.
※ 보온시 보조히터의 동작으로 전력이 절감됩니다.
※ 보온 중 물을 보충할 경우 물 온도가 급격히 낮아져 자동으로 재가열 합니다.



5. 설정한 보온온도 표시등의 깜빡임이 멎거나 가열/보온 표시등의 색상이 녹색으로 변경되면 급수구에 컵을 받친 후 잠금 해제버튼을 눌러 급수가 가능한 상태로 전환하여 주십시오.

① 급수 버튼을 눌러 물을 배출하여 주십시오.

② 컵으로 급수구 뒤쪽의 급수 버튼을 컵으로 눌러 물을 배출하여 주십시오.

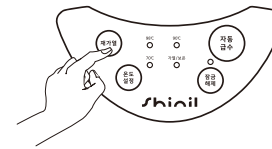

6. 보온 중 물을 다시 끓이고자 할 때에는 재가열 버튼을 눌러 주십시오. 이때 표시등은 가열로 변경되며 제품은 즉시 가열을 시작합니다.

사용 중 주의사항

- ① 급수 시에는 물이 뜨거우므로 화상에 주의하십시오.
- ② 가열 중에 급수하지 말고 반드시 보온 중일 때 급수하여 주십시오.
- ③ 내통에 물의 양이 적을 때 급수 버튼을 누르면 물이 튀어 화상을 입을 수 있으므로 주의하여 주십시오.
- ④ 내통 바닥의 기름막 이하의 수위일 때 무리하게 급수 버튼을 누르지 마십시오. 모터 및 제품 고장의 원인이 됩니다.
- ⑤ 사용 중 물이 부족할 경우 제품의 모든 표시등이 꺼지며 자동으로 작동을 멈춥니다. 해당 증상은 물이 부족하여 제품이 과열되었음을 알리는 표시이므로 반드시 전원 플러그를 뽑아 전원을 차단하여 주십시오. 이후 제품이 충분히 식을 때까지 제품 사용을 중단하여 주십시오.
※ 물 부족으로 인한 과열로 내부 스테인리스의 변색 및 제품의 고장은 품질 보증의 대상이 아닙니다.
- ⑥ 물 이외의 다른 것을 넣고 사용하지 마십시오. 변색 및 고장의 원인이 됩니다. (보리 차, 녹차, 옥수수 차, 커피, 우유, 라면, 얼음 등)
- ⑦ 가열 중 잠금 해제 버튼을 조작하거나 급수 기능을 사용하지 마십시오. 뜨거운 증기에 의한 화상을 입을 수 있습니다.
- ⑧ 사용 중에는 표시창의 물의 양을 확인하고 물의 양이 MIN 이하일 경우 물을 보충하여 주십시오.

뚜껑 분리방법

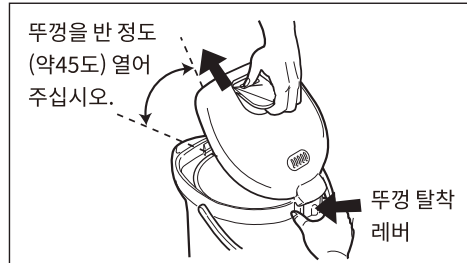
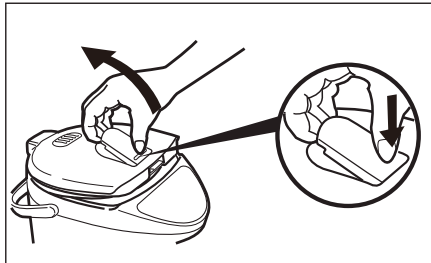

- ① 뚜껑 열림 레버를 위로 당겨 뚜껑을 45도 정도 열어주십시오.
- ② 뚜껑 탈착 레버를 누른 상태에서 뚜껑을 앞으로 당겨 분리하여 주십시오.
- ③ 조립은 분리할 때의 역순으로 진행하여 주십시오.

청소 및 관리방법

1. 청소하기 전 제품의 전원을 끄고 제품의 전원 플러그를 뽑아주십시오. 또한 제품이 충분히 식은 후 청소하여 주십시오.

2. 본체 내부는 부드러운 스펀지나 헝겊을 사용하여 닦아내고 깨끗한 물로 헹구어 주십시오.

내부는 스테인리스 재질이므로 금속성의 수세미나 강한솔, 연마제 등을 절대로 사용하지 마십시오.

3. 얼룩이나 물때가 생겼을 경우 식초나 레몬즙 등을 물과 함께 끓여주십시오.

내부에 물때가 낄 경우에는 레몬 껍질로 물때를 문질러 제거하여 주십시오.

4. 패킹과 스테인리스 뚜껑 사이에 이물질이 끼이면 녹이 슨 것 같아 보이는 경우가 있으니 깨끗하게 청소하여 주십시오.

5. 뚜껑은 분리방법에 따라 분리한 후 부드러운 스펀지 등을 이용하여 흐르는 물에 세척한 후 건조하여 주십시오.

※ 완전히 건조되지 않을 경우 작동 시 증기구로 물이 튀어나올 수 있습니다.

※ 손질 시에는 뚜껑 패킹을 분리하지 마십시오. 패킹이 찢어져 증기 누설의 원인이 됩니다.

※ 장시간 과도한 사용은 제품의 구성 및 패킹 등의 변형, 변색을 유발할 수 있으니 수기로 관리하여 주시기 바랍니다.

6. 본체 외부는 깨끗한 헝겊 등을 이용하여 닦아내어 주십시오. 오염이 심할 경우 물과 중성세제를 묻혀 짙 후 닦아주시고, 마른 수건 등을 이용하여 다시 한번 닦아주십시오.

※ 벤젠, 신나 및 수세미 (금속성, 나일론), 광택제 등으로 본체를 닦으면 제품 손상의 원인이 되므로 절대 사용하지 마십시오.

※ 본체는 절대로 물에 담그거나 흐르는 물에 닦아내지 마십시오.

7. 장기간 보관할 경우 제품을 위와 같은 방법으로 청소하고 완전히 건조한 다음 습기가 적고 직사광선이 직접 비추지 않는 장소에서 보관하여 주십시오.

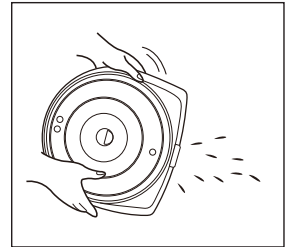
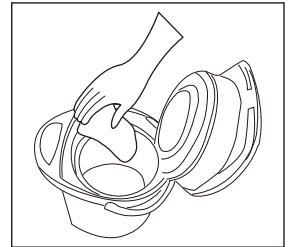

A/S를 의뢰하기 전에

본 제품을 구입하신 후 사용 중 고장이 발생하였을 경우, 신일 A/S센터에 문의하시면 친절하게 도와드리겠습니다. 전국 신일 A/S센터 연락처를 참조하십시오. 사용 중 이상이 발생 시, 아래 사항 점검 후에도 이상이 계속된다면 신일 서비스 센터로 문의해 주십시오.

Q1. 제품의 전원이 들어오지 않아요.

- ① 제품의 전원 플러그가 올바르게 연결되었는지 확인하여 주십시오.
- ② 본 제품은 220 V, 60Hz 규격으로 제작되었습니다. 사용 전압을 확인하여 주십시오.

Q2. 조절부 램프에 불이 들어오지 않아요.

- ① 물 없이 가열 동작을 수행한 경우, 내부 안전장치가 전원을 차단합니다.
- ② 30분간 제품을 식힌 후, 물을 넣고 동작 시켜 주십시오.

Q3. 끓인 물에 하얀 이물질이 보여요.

- ① 물의 미네랄 성분이 분해되어 나타나는 현상입니다.
- ② 끓인 물을 몇 차례 배출 동작을 통해 깨끗하게 해주십시오.
 - 1~3회 이상 물을 끓인 후 배출시켜 주십시오.
 - 구연산 1~2 스푼을 넣어 끓일 경우 세정효과가 좋습니다.
 - 세정용 물은 반드시 비우고 2~3회 헹구어 주시기 바랍니다.

Q4. 물 배출량이 줄어들었어요.

- ① 적당량의 물을 보충하여 주십시오. (가열 중이 아닌 보온상태에서 물을 보충하여 주십시오.)
- ② 내부 거름망 부분에 이물질을 확인하고 만약 이물질이 있다면 제거하여 주십시오.

Q5. 물이 잘 안 나와요.

가열 시 급수관 안에 있는 공기층 때문에 생기는 현상입니다. 급수 버튼을 수회 조작하여 배관 내의 공기를 빼내어 주십시오.

신일 A/S 센터

서 울		강원 기타 지역	033) 642-5459	서구/영도/중구	051) 809-2063
동대문구/종로구	02) 2247-7176	대 전		강서	055) 245-2339
광진구/종로구/중구	02) 922-3683	서구/대덕구	042) 635-4751	경 남	
성북구/성동구/서대문구		동구/중구/유성구		창원/김해/밀양	055) 245-2339
도봉구/노원구	02) 956-8121	충 남		거제/통영/고성	055) 585-8853
은평구	02) 355-1654	천안/아산	041) 575-9298	함안	055) 724-1066
송파구/강동구	02) 408-4911	충남기타지역/당진	042) 635-4751	김해	051) 809-5776
중랑구/답십리	02) 2247-7176	홍성/예산	041) 632-2953	양산(부산직영전화)	055) 247-2339
강남구	02) 576-8580	세종시/공주시	042) 635-4752	울 산	
양천구/강서구	02) 2606-0652	서산/태안	041) 662-1802	동구/북구/울주군	052) 265-8854
구로구/금천구	02) 841-5103	충 북		중구/남구	
용산구/관악구/마포구	02) 833-4583	청주/괴산/증평/진천/청원	043) 288-7216	제 주	
영등포구/동작구	02) 841-5103	충주/음성/단양/제천	043) 843-7778	제주	064) 755-7813
서초구/과천시	02) 583-8279	전 북			
경 기		전주	063) 244-6062		
구리/남양주	031) 594-0834	전북 기타 지역	063) 244-6061		
의정부/양주/동두천/포천/연천	02) 922-3684	광 주 / 전 남			
고양/파주	031) 919-7030	광주(동구/남구)	062) 381-3831		
광명	02) 841-5103	광주(서구/북구/광산구)	062) 362-5051		
하남	02) 408-4911	목포/무안/진도	061) 282-1222		
성남/광주/용인/양평	02) 576-8580	순천/광양/여수	062) 362-5055		
안양/군포/의왕		전남 기타 지역			
수원	031) 238-9020	대 구			
안산	031) 409-4554	동구	053) 942-0139		
부천/시흥	032) 766-1537	달서구	053) 651-5729		
오산/화성/평택/안성	031) 651-7894	북구/서구/남구/수성구	053) 424-8396		
여주/이천	041) 583-9313	경 북			
인 천		구미	054) 458-0357		
동구/서구	032) 766-1537	포항	054) 231-9988		
김포/강화	032) 762-2663	경주/안동/영주/문경	053) 381-4533		
연수구	032) 819-0365	상주/경북기타지역			
부평	032) 762-2663	부 산			
강 원		북구/사상	051) 301-7309		
원주	033) 746-2572	해운대/가장군/금정구	051) 728-2782		
춘천	033) 256-3602	진구/동구	051) 802-5132		
철원/화천	02) 922-3685	양산	051) 809-5776		



A/S 전국 어디서나 1577-6667
QR코드로 서비스센터를 확인하세요!

온 라 인



http://www.shinil.co.kr



https://www.youtube.com/user/SHINIL1959



https://www.instagram.com/shinil.official/



https://www.facebook.com/shinil1959



https://blog.naver.com/shinil1959

신일전자(주) 제품 보증서

제품명	보증기간	고객 주소
모델명	년 월 일	성명 전화
구입일자		판매점 상호(주소)
보증기간	년 월 일 까지	성명 전화

* 구매 영수증도 자료로 활용 할 수 있습니다.
* 제품 판매시 공란의 내용을 필히 기입하여 주십시오.

본 제품은 출고 시 엄밀한 품질관리를 거쳐 종합 검사에 합격한 제품입니다.
만일 운송 도중 발생한 고장이나 정상적인 사용 상태에서 고장이 발생하였을 경우에는
보증서에 기재된 내용에 따라 보증하여 드리며, 본 보증서는 재발행되지 않습니다.
본 보증서는 대한민국 국내에서만 유효합니다.
THIS WARRANTY IS VALID ONLY IN KOREA



※보증 기간 내에 생긴 고장은 다음과 같은 경우 일체의 기술료 및 부품비를 받지
않습니다.

- ① 처음 설치할 때 제품 자체에 이상이 있을 경우
- ② 정상적인 작동 상태에서 제조상 이상으로 고장이 발생하였을 경우

※다음의 경우에는 실비의 서비스비 및 부품비를 받습니다.

- ① 보증기간이 경과 되었을 경우
- ② 고객의 취급 부주의(운반, 무리한 작동)로 인한 고장일 경우
- ③ 화재, 수해, 이상전압 등 천재지변으로 인한 고장일 경우
- ④ 신일 A/S센터가 아닌 장소에서 임의로 제품을 개조 및 수리하였을 경우
- ⑤ 소정 항목의 기재사항이 불충분하거나 제품 보증서를 분실하였을 경우

* 고장 수리는 구입하신 대리점이나 A/S센터에 본 보증서를 제시하시고 수리를 의뢰해 주십시오.

The image shows the Shinil logo in white, consisting of the word "shinil" in a lowercase, sans-serif font.